

# Dimensioni

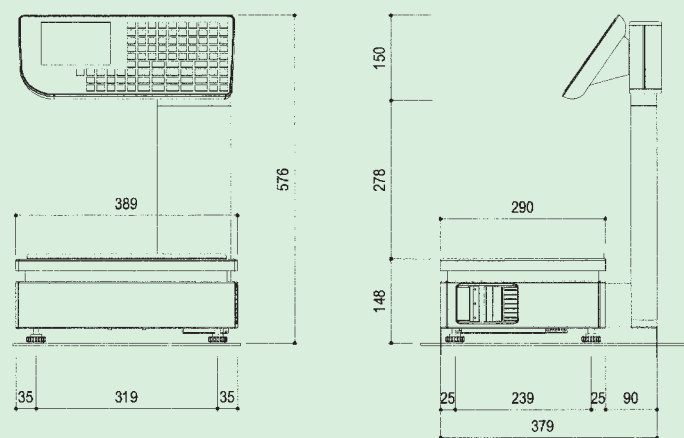

equa 3000LOOK H  
TESTA ALTA

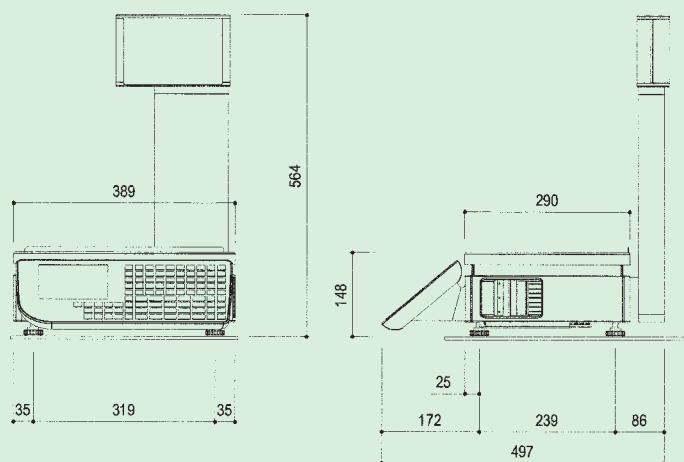

equa 3000LOOK T  
TORRETTA

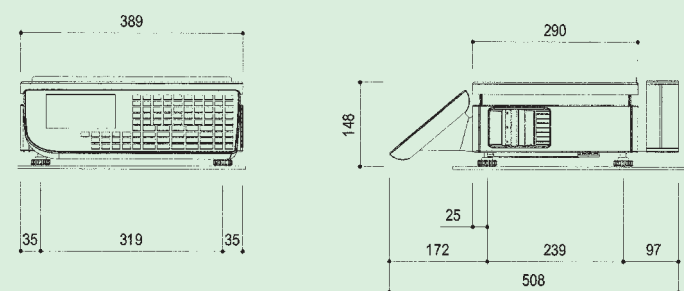

equa 3000LOOK C  
COMPATTA

netstudio

# equa

## 3000LOOK



# Optional colore



VERSIONE GRIGIO CHIARO

VERSIONE BLUE

VERSIONE VERDE

VERSIONE BORDEAUX

# Lei pesa, tu guardi



ZENITH BILANCE s.r.l.  
viale Edison, 27  
20090 Trezzano sul Naviglio (MI) Italy  
Tel. +39 02 48.471.111 • Fax +39 02 48.401.920  
e-mail: zenith@zenith-bilance.it



N. 810647 - 0143

# equa 3000LOOK

Bilancia con visualizzatori LED.  
Alle riconosciute doti di eleganza e praticità della famiglia EQUA3000 cui appartiene, si sommano le caratteristiche di un visualizzatore di comprovata affidabilità, abbinata ad un display LCD alfanumerico che visualizza le informazioni all'operatore.



equa 3000LOOK H  
TESTA ALTA

con tastiera e visori posti su colonna



equa 3000LOOK T  
TORRETTA

con visore lato cliente posto su colonna; tastiera e visore lato operatore collocato al livello del basamento



equa 3000LOOK C  
COMPATTA

con tastiera e visori collocati al livello del basamento



vista bilancia aperta per accesso al gruppo di stampa



particolare tastiera estesa (opzionale)

## Alcune caratteristiche e prestazioni

- 999 merceologici programmabili (PLU)
- 16 settori merceologici abbinabili ad aliquote IVA
- Tara pesata e tara manuale; tare in successione
- Tastiera a 62 tasti, di cui 4 operatori, 30 merceologici a richiamo diretto ed alcuni tasti funzione
- Stampa del codice a barre EAN13 interamente programmabile
- Funzioni di Storno, detrazione, resto, riapertura e copia scontrino
- Scontrino single ticket e multipesata
- Intestazione programmabile con possibilità di inserimento del logo aziendale
- Tracciabilità delle carni bovine

## Portate e divisioni metriche

Divisioni	portata/divisione metrica	
6000 divisioni	12 kg / 2 g	30 kg / 5 g
3000 divisioni multirange	3-6 kg / 1-2 g	6-15 kg / 2-5 g

## Versioni

Modello	Configurazione	Caratteristica
EQUA3000 LOOK	HV / TV / CV	visualizzata
EQUA3000 LOOK	HS - HSE / TS - TSE / CS - CSE	stand alone - etichettatrice
EQUA3000 LOOK	HN - HNE / TN - TNE / CN - CNE	Interconnessa in rete di bilance e collegabile a sistema di elaborazione dati - etichettatrice

## Caratteristiche tecniche

### Visualizzazioni

- Display a segmenti ad alta leggibilità e grandi dimensioni (altezza 14mm) realizzato con LED rossi ad alta efficienza e con luminosità regolabile da tastiera
- Display LCD retroilluminato alfanumerico a 16 caratteri lato operatore

### Indicatori

- Peso netto (NET)
- Tara manuale (PT)
- Blocco tara (MT)
- Blocco prezzo (MP)
- Abilitazione alla transazione (T1)
- Bilancia in rete (T2/LINE)
- Totali gestionali non a zero (MEM)
- Funzionamento a batteria ed esaurimento di carica (BATT)

### Visori

- PESO a 5 cifre
- TARA a 4 cifre
- PREZZO UNITARIO a 5 cifre
- IMPORTO a 5 cifre
- TESTO GUIDA OPERATORE a 16 caratteri

### Stampante

- Termica di tipo grafico da 8 dot/mm
- velocità di stampa massima di 90mm/sec
- Colonne di stampa da 26 o 48 caratteri
- Stampa su carta termica o carta termica adesiva
- Stampa su etichette da 60mm di larghezza (54mm utile) e altezza programmabile fino a 99mm
- Rotoli carta fino a diametro 110mm
- Lunghezza carta: 160m termica e 60m termica adesiva

### Interfacce

- Sistema di rete di bilance RS485
- RS232 per connessione a Host Computer

### Alimentazione

- Tensione di esercizio: 230 Vac (-15% / +10%)
- Presa per alimentazione esterna 12/24Vdc (opzionale)
- Predisposizione per batteria interna anti black-out da 12Vdc
- Temperatura di esercizio -10°C ÷ +40°C

## Etichettatura

- Programmazione numero copie etichette
- Stampa etichetta con totale per soglia di peso
- Stampa etichetta solo peso
- Stampa etichetta in modo automatico, semiautomatico e manuale bar code programmabile su tutti i digit
- Liste ingredienti

## Rendiconti e statistiche

- Per prodotto (PLU) e per operatore; per settore merceologico e per operatore
- Rendiconti e statistiche con scorporo IVA
- Stampa statistica movimentazione lotti

## Opzioni

- 2999 merceologici (PLU)
- Tastiera estesa a 95 tasti di cui 10 operatori, 50 merceologici a richiamo diretto e 6 macro funzioni
- Tracciabilità dell'ittico
- Piatto a baccinella asportabile
- Predisposizione per alimentazione esterna
- Versione in acciaio Inox
- Kit completo batteria anti black-out

